



NorStone
design

Più AV

Ce meuble audio-vidéo a le talent de combiner un design élégant et une architecture optimisée pour les applications audio haut de gamme. Sa ligne intemporelle trouve naturellement sa place dans votre décor intérieur. Les appareils sont facilement accessibles et refroidis par le dégagement arrière. Conçu pour accueillir un téléviseur, ou un écran plasma ainsi qu'un abondant matériel vidéo (lecteur DVD, amplificateur, magnéto...).

Des passages de câbles permettent un aménagement impeccable de votre installation.



Finition laquée noire

Caractéristiques

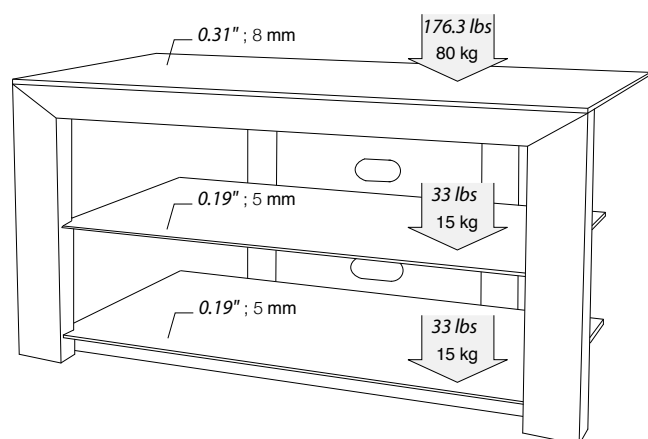

Construction : Construction en médium massif et acier.
Étagères en verre laqué.
Guide câbles.

Charge maximale : Dessus : 80 kg
Étagère interne : 15 kg

Dimensions : Externes : L 1090 x P 512 x H 550 mm
Des étagères internes : L 946 x P 460 mm
Hauteur entre étagères : a : 210 mm
b : 210 mm

Packaging : Packaging marron.
Dimensions : L 1180 x P 670 x H 130 mm
Poids total : 45,6 kg
Poids net : 40,4 kg
Nombre d'étiquettes : 1 devant et 1 derrière.

Livré démonté dans un carton plat.
Accessoires fournis :
visserie, plan et outillage nécessaires
au montage.

Couleurs : Wengé / verre laqué blanc
Laquée noire / verre laqué noir
Chêne clair / verre laqué noir

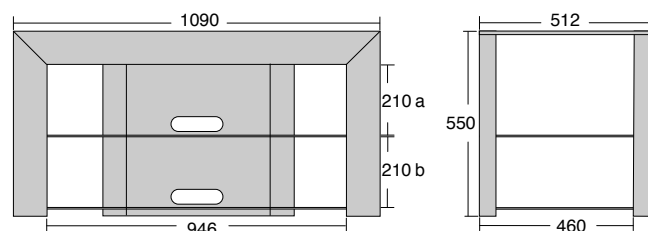

Détails

Finition chêne clair

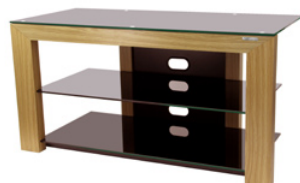

Finition wengé

